

HarnaisPro

FICHE TECHNIQUE

REF HPAT120

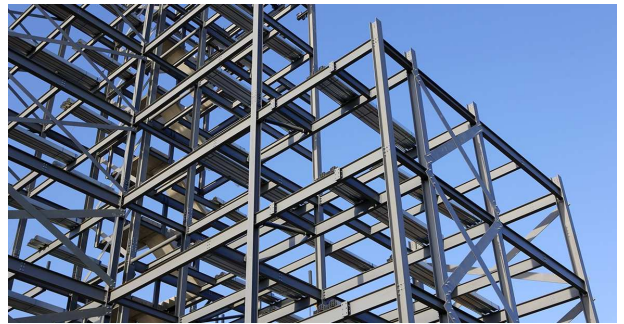
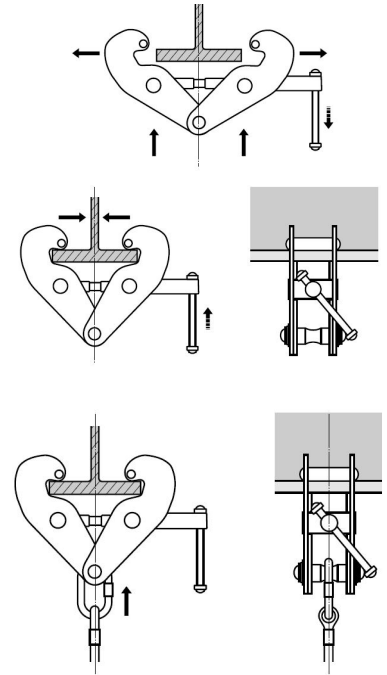
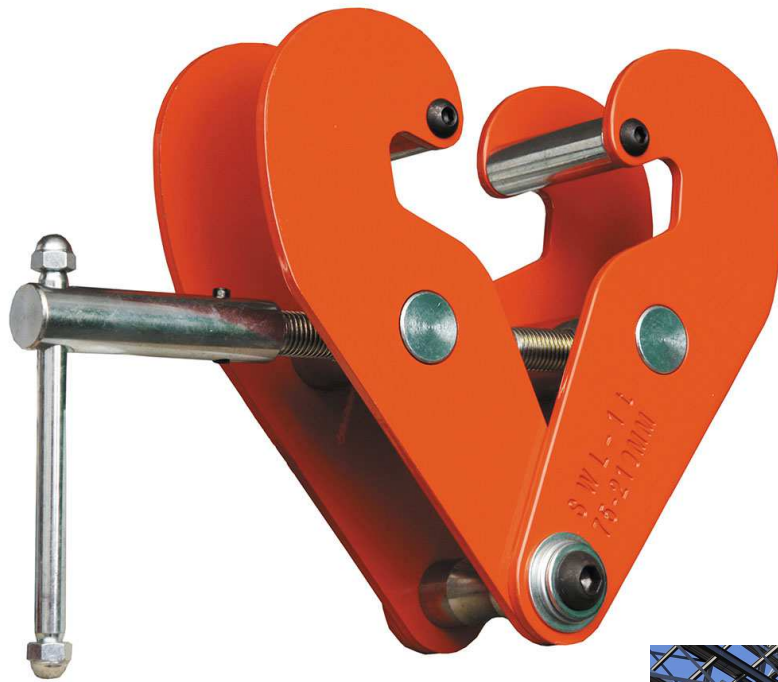

Description :

PINCE D'ANCRAGE IPN FIXE REGLABLE. La pince d'ancrage HPAT120 est un point d'ancrage en acier galvanisé traité époxy, transportable, pour IPN de 75 à 210 mm de large. Extrêmement robuste, ce dispositif antichute permet de réaliser un ancrage temporaire fixe et sûr, sur des poutres horizontales existantes sans outil particulier. La pince est équipée de 2 mâchoires qui s'ajustent à la largeur de la poutre grâce à la rotation d'une manivelle (levier démontable). Système dédié à la sécurisation d'une personne à la fois.

Normes :

Réglementation EPI 2016/425
Norme EN795 : 1996 CLASSE B

Propriétés générales :

Dimensions repliée (Ht x lg x ep) : 240 x 300 x 120 mm.
Ouverture : 75 à 210 mm.
Poids : 4.0 kg.
Conditionnement : unitaire.