

# HarnaisPro

**FICHE TECHNIQUE**

**REF HPAT060**

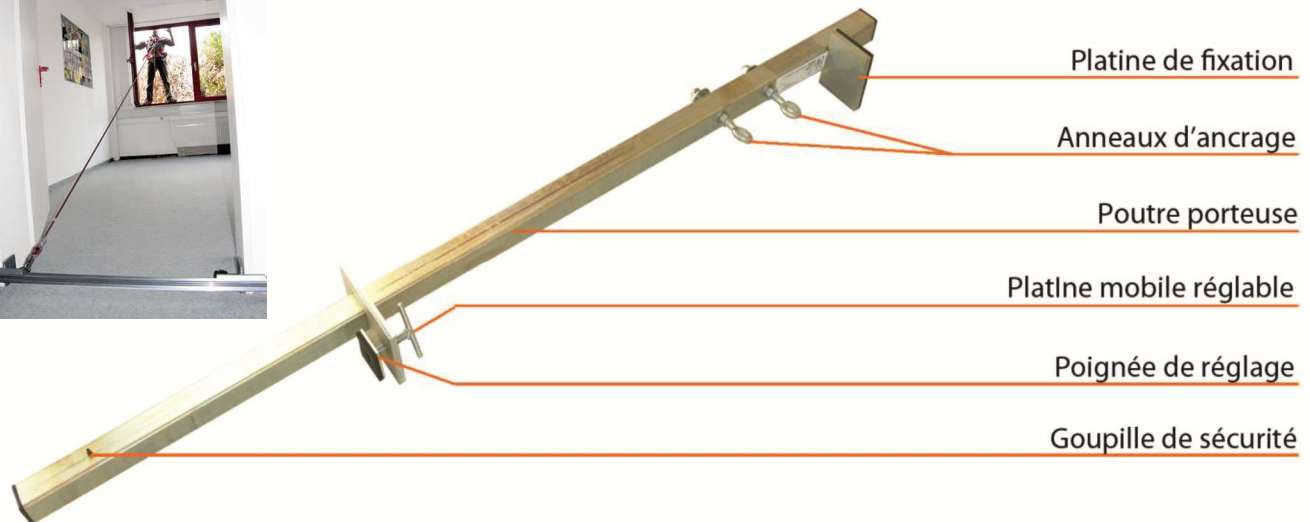

## **Description :**

Le HPAT060 est une barre d'ancrage transportable qui permet de créer un ou deux points d'ancrage dans une réservation de tout type d'ouverture. Entièrement fabriqué en acier zingué, c'est un système d'ancrage résistant et fiable. Muni d'une platine mobile réglable, le HPAT060 s'adapte dans des ouvertures dont la largeur est comprise entre 0,35 m et 1,24 m.

## **Normes :**

Réglementation EPI 2016/425  
Norme EN 795:2012 / B + CEN/TS 16415:2013 / B.

## **Propriétés générales :**

Dimensions : 1415 x 150 x 100 mm.

Poids : 6,9 kg.

Conditionnement : unitaire

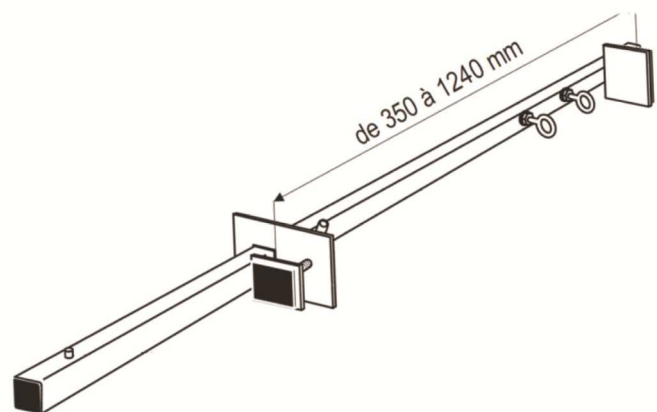

**Utilisation :** ancrage d'un système antichute ou d'un système de retenue. Ce système peut sécuriser 2 personnes à la fois. A utiliser pour créer un point d'ancrage dans une réservation de porte, de fenêtre ou de tout autre ouverture dans une cloison suffisamment résistante. A positionner en partie basse.